



Fuwarica SERIES  
ふわりかシリーズ

ご飯潤い保湿機能付き    ご飯盛付けロボット

# GST-HMA

富士経済「労働人口不足の未来予測から見た  
ロボット潜在需要に関する考察」  
米飯盛り付けロボット 販売数量・金額 2022年実績



## Point 1

潤い保湿機能を搭載!!  
アイドルタイムでも安心して  
ハイクオリティのご飯が  
盛り付けられます。



## Point 2

盛り付けの量は最大999gまで、  
8種類の設定が可能です。  
多彩なメニューに対応します。

炊きたての温かい潤いのある美味しいご飯を

いつでも提供できます。



## Point 3

操作する方を選ばず  
簡単操作で素早く正確に  
美味しいご飯をふんわり  
盛りつけられます。



## Point 4

しゃもじで手盛りをしないので  
ウィルスや菌のリスクを  
最小限にします。



能力: 5秒 / 回  
GST-HMA

**\* 外形図**

**GST-HMA**

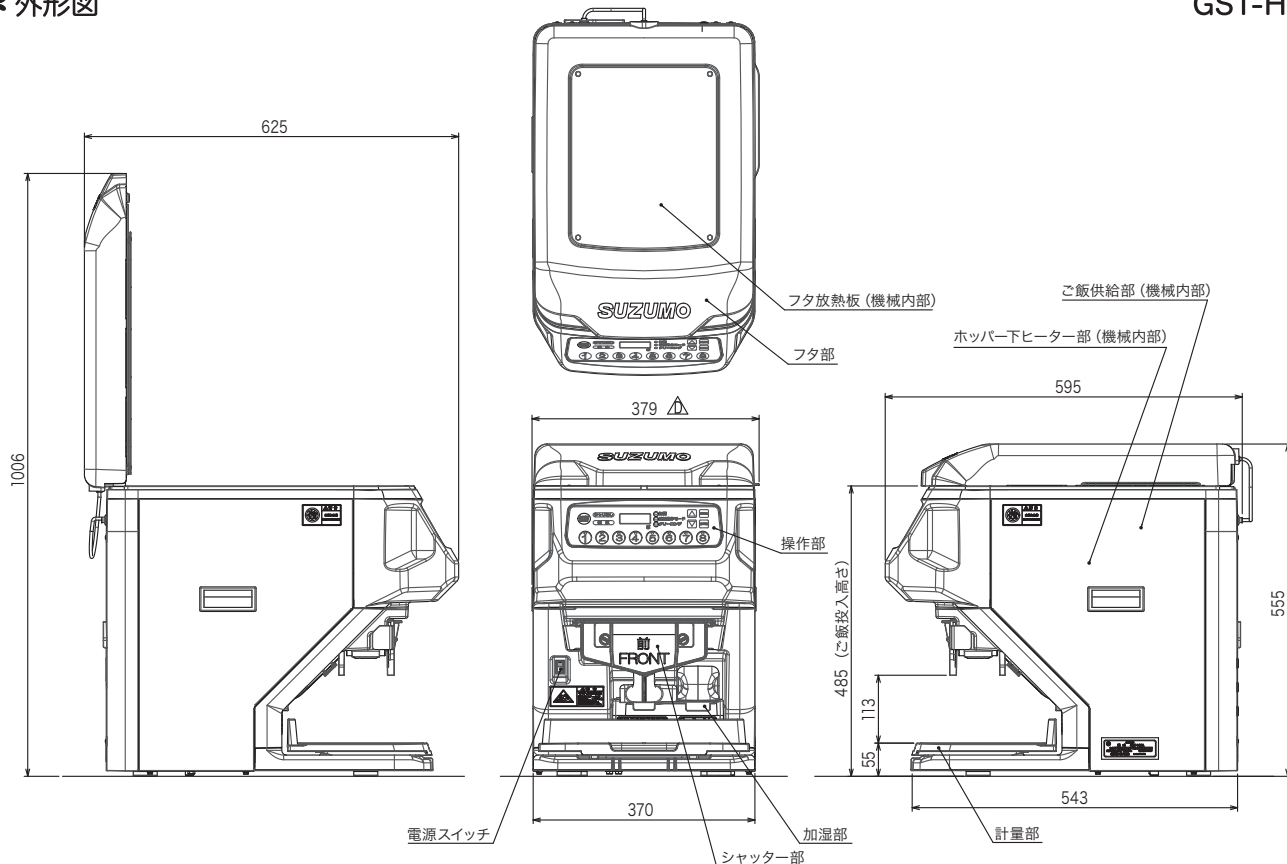

**\* 仕様**

型 式	GST-HMA
機 械 寸 法	370W×595D×555Hmm ※フタ開き時高さ 1006Hmm ※ご飯投入口高さ 485Hmm ※突起物含まず
盛 付 能 力	5秒/回 (250g)
電 源	AC100V 50/60Hz
最大消費電力	510W
ホッパ容量	約11.5kg (約3.5升)
盛 付 量 目	10~999g (1g単位) 8パターンの設定が可能
機 械 重 量	約35kg
オ プ シ ョ ン	・補助ホッパー ・計量テーブル上板

※ご希望により保温装置なしのGST-HMA-TBも承ります。

**\* GST-HMAの特長**

- ご飯の量目誤差を適確にコントロールする確かな計量機構。ボタンを押すだけで瞬時にご飯の量目を計量します。
- 量目は最大999gまで、8種類の設定が可能。容器に合わせて小盛、普通盛、大盛と安定した量目で美しく盛付けます。
- 特許ほぐし機構により、ご飯を練らずカットせず、ふっくらとしたボリューム感あふれる盛付けで、食感の優れた商品を作ります。
- 保温機構と保湿装置により長時間ホットな美味しさを保ち、ご飯の先入れ先出し方式で、鮮度豊かな温かいご飯を提供できます。
- 手作業の軽減、落下菌対策につながり衛生管理も向上します。
- 部品点数が少なく、お手入れが簡単です。部品洗浄には食器洗浄機が使用可能\*で、家電並みの使い易さです。

\* 一部対応していない部品があります

- 機械のお取り扱いに関しては、取扱説明書に基づいて行って下さい。
- 機械能力は性能を表しています。作業を行う方によって異なる場合があります。
- 仕様及びデザインは、予告なく変更する場合があります。

**\* ご購入方法**

現金お支払い	リースお支払い
● 契約時……………1/3	6年リース
● 納品試運転時…現金残額	税法上経費で落とせます

見て、触れて、実演できる  
オペレーション・ショールームへぜひお越し下さい

製品に関するお問合せは  
Webお問合せフォーム▶



食の「おいしい」や「温かい」を世界の人々へ

<https://www.suzumo.co.jp> (国内)  
<https://www.suzumokikou.com> (海外)

- 本 社 〒164-0001 東京都中野区中野4-10-1 中野セントラルパークイースト TEL03-3993-1371(代)
- 東京事業所 〒176-0012 東京都練馬区豊玉北2-23-2 営業本部 TEL03-3993-1452 海外事業本部 TEL03-3993-1407
- 札幌営業所 TEL011-876-9339(代) □ 浜松出張所 TEL053-461-5211(代) □ 岡山出張所 TEL086-239-9260(代)
- 仙台営業所 TEL022-235-0861(代) □ 大阪営業所 TEL072-728-9007(代) □ 九州営業所 TEL092-477-3555(代)
- 盛岡出張所 TEL019-613-2361(代) □ 北陸出張所 TEL076-201-8799(代) □ 熊本出張所 TEL096-234-7165(代)
- 名古屋営業所 TEL052-768-7030(代) □ 広島営業所 TEL082-836-5000(代)